



Böcker - Løft og tilkomst



Superlift MX 624/1024 – 1524/2024

Transportere effektivt personer og varer

Et pluss når det gjelder effektivitet

Superlift MX

Bestem deg for et heissystem som gir deg skreddersydde løsninger for person- og varetransport på alle byggeplasser:

- 650 – 2 000 kg, 4 - 12 personer
- 24 eller 40 m/min løfthastighet
- 200 m maks. løftehøyde
- En eller to master
- Plattformlengde fra 1,70 m til 5,10 m
- Plattformbredde fra 0,85 m til 4,50 m
- Transportplattform, vareheis etter EN 12158-1
- Kontrollert etter maskindirektivet 2006/42/EF
- Typekontroll etter tysk TÜV



MX 1024 - A17 med valgfritt tak



MX 1524 - A34 i heissjakt



MX1524 - A17 med én plattformmodul.



MX 2024 - B30 med to moduler parallelt med fasaden.



MX 2024 - A51 med tre plattformmoduler

Suverene kjøreegenskaper

Böcker tannstangheiser vekker begeistring med et nytt og fleksibelt modulsystem hvor de forskjellige systemmodulene er kompatible med hverandre. Master og plattformer, porter, ramper og lukkevegger i byggeseriene Superlift MX, Superlift LX og GIANT-Lift

kan kombineres med hverandre på mange forskjellige måter. Slik kan du tilpasse Böcker-heisene til kravene de forskjellige prosjektene stiller. Du får ikke bare en skreddersydd konfigurasjon, men sparer også penger.

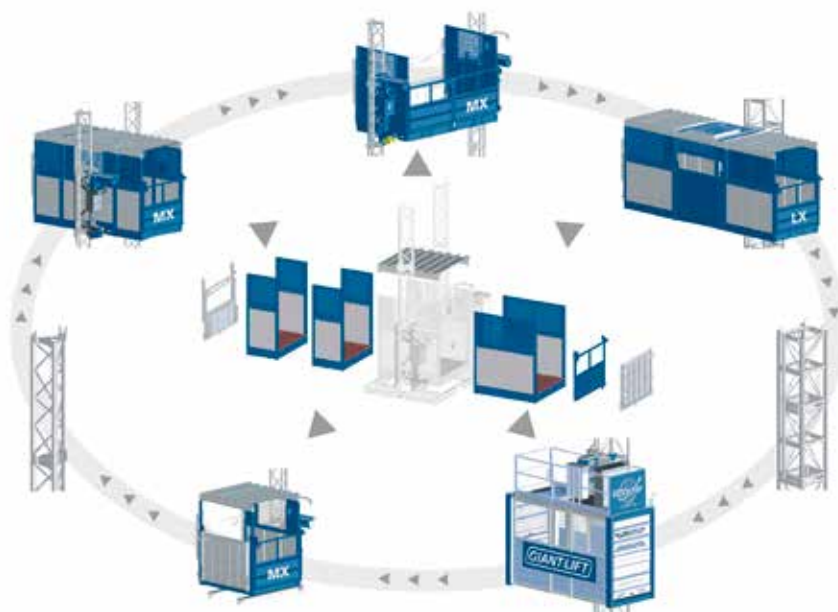

Tekniske data

Böcker modulsystem – fleksible kombinasjoner av forskjellige moduler

Konfigurasjoner	En mast		To master							
	MX 624	MX 1024	MX 1524				MX 2024			
Lastekapasitet/ transportplattform [pers./kg]	4/650	6/1000	6/1500	9/1500	12/1500	12/1200	6/2000	9/2000	12/2000	12/1700
Plattformstørrelse										
A17 1,7 x 0,85 m	x	x								
A17 1,7 x 1,4 m	x	x	x				x			
A25 2,5 x 1,4 m				x				x		
A34 3,4 x 0,85 m	x ¹									
A34 3,4 x 1,4 m					x					
A51 5,1 x 1,4 m							x			x
B30 1,7 x 3,0 m					x				x	
B45 1,7 x 4,5 m							x			x
Forankringsavstand [m]	6	6	10	10	10	10	10	10	10	10
Motorytelse [kW]	5,5	7,5	11	11	11	11	15	15	15	15
Sikring [ampere]	16	16	35	35	35	35	35	35	35	35

¹ Lastekapasitet 600 kg / 4 personer



Skreddersydd for dine behov

Variabel plattformkonfigurasjon

Alle typer baserer seg på en identisk grunnenhet som kan utvides med tilleggsmoduler, alt etter behov. Uansett om Superlift MX skal monteres parallelt med fasaden eller loddrett, det variable plattformkonseptet gir deg alltid en skreddersydd plattformkonfigurasjon.

- Det går fint an å bygge om en lasteplattform med gjennomgang (A-variant) til en lasteplattform på tvers
- (B-variant) i ett tid (MX 1524 / MX 2024)
- Grunnenheten kan kompletteres nesten ubegrenset med utstigningsramper, lukkevegger hengslede porter eller foldeporter
- Grunnenhet med optimale mål for transport med lastebil
- Alle plattformer kan også fås med tak og belysning

Variant A

En mast

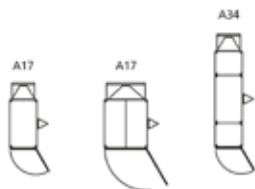

To master

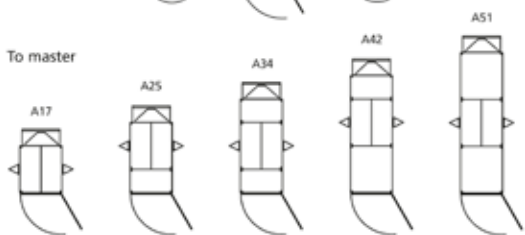

Variant B

To master

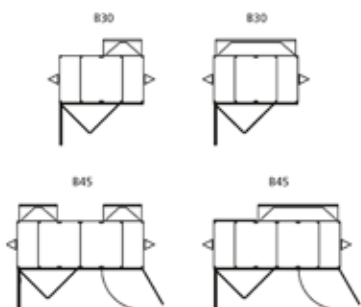

Eksempel på plattformkonfigurasjoner for Superlift MX



Mulige utvidelser av grunnenhet med én mast (MX 624 / MX 1024)

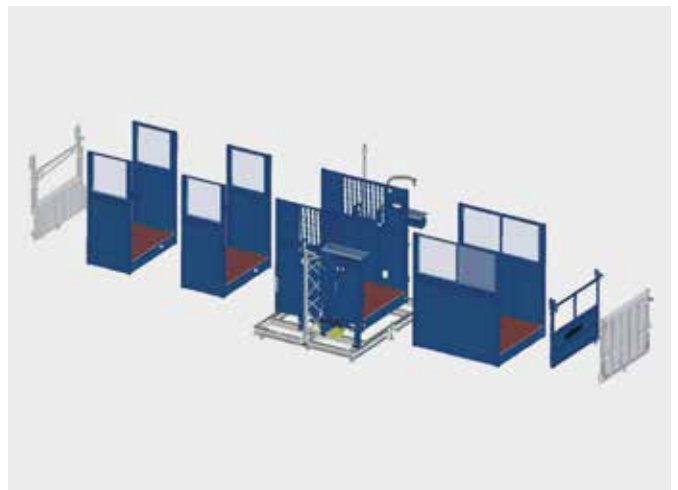

Mulige utvidelser av grunnenhet med to master (MX 1524 / MX 2024) som lasteplattform med gjennomgang (A-variant)

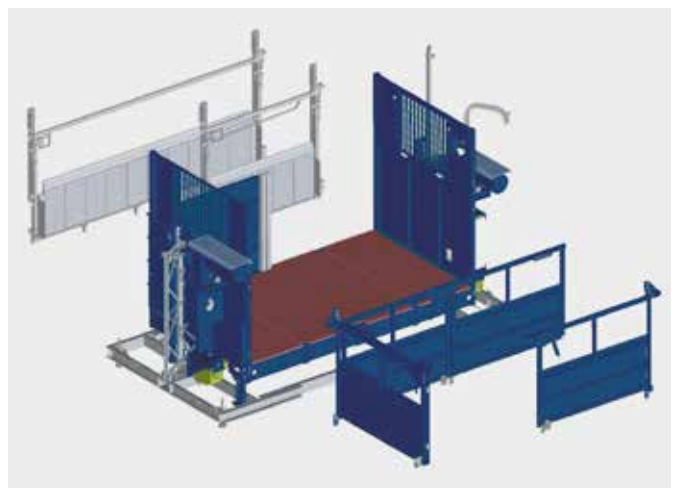

Mulige utvidelser av grunnenhet med to master (MX 1524 / MX 2024) som lasteplattform på tvers (B-variant)

Gjennomtenkt ned til minste detalj

Pakkeløsningen MX

Brukervennlighet

- Komfortabel person- og varetransport:
- Heisen kan alltid hentes fra lastestedene
- Ved behov kan alle driftsmåter (automatisk, utvendig, av) også styres med nøkkel
- Samme fart for person- og varetransport

Betjening

- Moderne dreiebryter sikrer nøyaktig betjening og høy komfort, spesielt når man oppholder seg lenge i heisen

Driftsvarianter

- MX har en løftehastighet på inntil 24 m/min.
- Alle typene kan også leveres med VFC og løftehastigheter på inntil 40 m/min

Drift

- Alle typene har en kostnadsgunstig permanent fettsmøringsom gir spesielt liten slitasje på tannstang og drev
- For enda roligere løp er heisene med to master (MX 1524 / MX 2024) utstyrt med tandemruller
- Hengslede porter og ramper
- Låsingen av den hengslede porten kombinerer enkel funksjon med høy driftssikkerhet
- Stabil utstigningsrampe som tåler høy belastning over tid



Betjening med en komfortabel dreiebryter



Kraftige drivmotorer for løftehastigheter på inntil 40 m/min



Rolig løp pga. tandemruller (MX 1524 / MX 2024)



Kostnadsgunstig permanent fettsmøring

Denne heisen kan du trygt velge

Innovativ Teknologi

SPS-styring

- Alle endebrytere til Superlift MX overvåkes kontinuerlig med den moderne SPS-styringen. Slik registreres feil med én gang. Feilene vises på displayet (valgfritt)
- Rask utbedring av feil
- Rask gjenkjennelse av feil betjening

Lastesteder

- Halvhøye porter på lastestedene er velegnet til alle tenkelige bruksområder
- Etasjestyringen er så nøyaktig at heisen kan lastes og losses ved alle lastestedene uten problemer



Feilmeldinger vises automatisk på displayet (valgfritt)



Portene på lastestedene er allerede i samsvar med maskindirektivet 2006/42/EF



Lastesituasjon med åpen plattformrampe



Stabil utstigningsrampe



Sikker låsing av den hengslede porten med en enkel mekanisme



Böcker - Løft og tilkomst

JAMAX

Stillassystemer

JAMAX

Rullestillas

JAMAX

Flytebrygger

JAMAX

Böcker - Løft og tilkomst

Alutec AS
Industrivegen 43
5210 OS

56 30 41 00
info@alutec.no
alutec.no



Böcker Maschinenwerke GmbH
Lippestraße 69-73
D-59368 Werne

+49 (0) 23 89/79 89-0
info@boecker-group.com
www.boecker-group.com